

## Description d'appareil

La radio encastrée RDS Gira est constituée d'un module radio avec module rapporté de commande et d'un module haut-parleur avec plaque. Au module radio, on peut raccorder au choix un ou deux haut-parleurs. La radio détecte de manière autonome les haut-parleurs raccordés et commute automatiquement entre fonctionnement mono et stéréo. La radio s'installe dans des boîtiers encastrés du commerce. La commande de la radio se fait à l'aide de touches de commande capacitives. Le module rapporté de commande contient un écran qui affiche notamment le texte de la station (RDS).

Via une entrée AUX, on peut alimenter la radio avec des sources de musique externes, p. ex. un lecteur MP3.

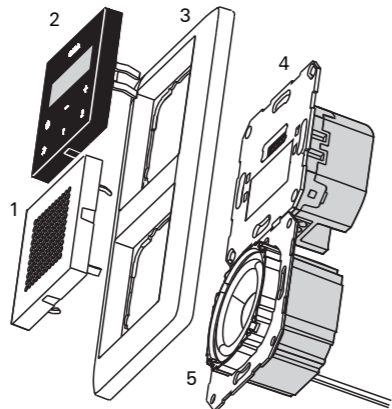

- 1 Plaque de haut-parleur
- 2 Module rapporté de commande
- 3 Cadre de finition double
- 4 Module radio
- 5 Module haut-parleur

## Ecran d'affichage

En fonctionnement normal, l'écran affiche le nom de la station, la fréquence et l'heure. L'affichage de l'heure est couplé au signal RDS reçu et ne peut pas être réglé manuellement.

En cas de signal d'émission faible, l'affichage du nom de la station et de l'heure peut manquer. Au lieu de cela, l'écran affiche alors la fréquence d'émission.

### Indications concernant le texte RDS

Dans certains cas, les textes affichés à l'écran peuvent différer des textes diffusés par l'émetteur.

À la réception de textes non supportés, des textes inattendus peuvent être affichés. Ceci n'est pas un défaut de fonctionnement.



Informations complémentaires de l'écran:

- **1 / 2**: la radio joue une station mémorisée
- **Sleep**: la radio se trouve en mode Sleep
- **> > >**: la radio effectue une recherche automatique de stations
- **AUX**: la radio reproduit un signal audio alimenté via l'entrée AUX
- **INIT**: la radio effectue l'initialisation
- **VOLUME**: est affiché pendant la modification du niveau sonore

- **TIME YES**: l'heure est affichée (ceci le cas standard).
- **TIME NO**: l'heure n'est pas affichée.

## Commande



Pour la commande, un simple effleurement des symboles est suffisant.

Vue d'ensemble des principales fonctions:

 une légère pression allume ou éteint la radio; une longue pression met la radio en mode Sleep.

**>>** une courte pression démarre la recherche manuelle de stations.

une longue pression démarre la recherche automatique de stations;

**+ / -**

une pression sur **-** diminue l'intensité sonore; une pression sur **+** augmente le niveau sonore.

**1 / 2**:

une courte pression appelle une station mémorisée; une longue pression mémorise une station.

## Allumer la radio

Pour allumer la radio encastrée, on peut actionner une touche quelconque. Il n'est pas nécessaire d'appuyer exactement sur .

À l'enclenchement, la station écoutée en dernier lieu est appelée avec le niveau sonore réglé en dernier lieu.

La radio reste allumée jusqu'à ce qu'elle soit éteinte en appuyant sur .

### Enclenchement automatique

La radio encastrée RDS dispose d'une fonction permettant de l'allumer avec un interrupteur, p. ex. en même temps que l'éclairage d'ambiance. Cette fonction de poste secondaire dépend cependant de l'environnement d'installation individuel de votre habitation. Demandez à votre électricien si cette fonction de poste secondaire peut être réalisée chez vous.

## Régler le niveau sonore

Le niveau sonore se règle à l'aide des deux touches **+** et **-**.

Avec **+**, on augmente le niveau sonore. avec **-**, on diminue le niveau sonore.

Pendant le réglage, la valeur actuelle du niveau sonore est affichée à l'écran:

pour le niveau le plus faible **VOLUME 1**, pour le niveau le plus élevé **VOLUME30**.

### Niveau sonore à l'enclenchement

À l'enclenchement, la station écoutée en dernier lieu est appelée avec le niveau sonore réglé en dernier lieu.

## Rechercher des stations

Pour lancer la recherche automatique de stations, appuyer longuement sur la touche de recherche de stations **>>**. Pendant la recherche de stations, la radio est muette et l'écran affiche **> > >**. Dès qu'une station est trouvée, la recherche de stations s'arrête et la station est audible.

Pour rechercher manuellement une station: Appuyer plusieurs fois brièvement sur **>>** jusqu'à ce que la fréquence d'émission désirée soit atteinte. À chaque pression sur la touche, la fréquence augmente de 0,1 MHz.

### Recherche des stations

La recherche se fait à fréquence croissante. Lorsque la plage de fréquence supérieure (107,9 MHz) est atteinte, la radio passe à la plage de fréquence inférieure (87,5 MHz) et poursuit la recherche de stations. Lorsque la recherche atteint à nouveau la fréquence de départ, la radio commute automatiquement sur un niveau de sensibilité plus élevé. Il est alors possible de recevoir également des stations plus faibles.

## Mémoriser des stations

La radio encastrée RDS dispose de deux emplacements de mémoire qui permettent chacun de mémoriser une station.

Pour mémoriser:

1. Sélectionner la station avec la recherche de stations.
2. Appuyer sur la touche de mémorisation correspondante (**1** ou **2**) pendant env. 2 secondes.

✓ Lorsque la station est mémorisée, la radio est muette et le numéro de mémoire est affiché à l'écran.

### Ecraser la mémoire

Si l'emplacement de mémoire est déjà occupé par une station, celle-ci est écrasée lors de la mémorisation de la nouvelle station.

## Appeler des stations

Pour appeler une station mémorisée, appuyer brièvement sur une touche de mémorisation (**1** ou **2**). La station mémorisée est réglée, le numéro de mémoire correspondant est affiché à l'écran.

## Mode Sleep

En mode Sleep, la radio se met automatiquement hors service après 30 minutes.

Pour activer le mode Sleep, appuyer sur  pendant env. 2 secondes alors que la radio est enclenchée, jusqu'à ce que l'écran affiche **Sleep**.

Pour désactiver le mode Sleep, appuyer brièvement sur . L'affichage **Sleep** disparaît.

## Utiliser une source audio externe

### Indication d'installation

Pour le raccordement d'une source audio externe, on doit installer une prise Cinch en plus de la radio encastrée. Demandez à votre électricien si cette fonction peut être réalisée chez vous.

La radio encastrée RDS peut reproduire les signaux audio d'une source externe (p. ex. un lecteur MP3).

La fonction est montrée dans la suite à l'exemple d'un lecteur MP3:

1. Brancher le lecteur MP3 sur la prise Cinch à l'aide d'un câble d'adaptateur approprié (p. ex. cavalier Cinch).
  2. Enclencher le lecteur MP3 et lancer la lecture.
- ✓ La radio encastrée RDS passe automatiquement au mode AUX:
- l'écran affiche **AUX**,
  - la musique du lecteur MP3 est reproduite via les haut-parleurs de la radio.

### Indication

Si la radio encastrée ne passe pas automatiquement au mode AUX, on doit augmenter le niveau sonore sur l'appareil raccordé.

Au cas par cas, il peut arriver que le niveau maximal de sortie de l'appareil raccordé soit trop faible pour lancer le mode AUX. Dans ce cas, l'appareil ne peut pas être utilisé avec la radio encastrée.

3. Le niveau sonore peut être réglé normalement à l'aide des deux touches **+** et **-**; les touches **>>**, **1** et **2** sont sans objet dans le mode AUX.

4. Pour la mise hors service ou le passage au fonctionnement comme radio, il suffit d'arrêter le lecteur MP3.

✓ À la mise hors service du lecteur MP3, la radio revient après 10 secondes dans l'état où elle se trouvait avant l'enclenchement du mode AUX.

### Indication

Le temps d'attente de 10 secondes est nécessaire afin que la radio encastrée ne quitte pas le mode AUX de manière intempestive lors de passages à faible niveau sonore ou de pauses entre les morceaux de musique.

## Montage

**⚠ Attention**

Le montage et le branchement des appareils électriques peuvent uniquement être effectués par un électricien.

La radio encastrée RDS doit être installée en intérieur protégée contre les gouttes d'eau et les projections d'eau.

Les appareils électroniques provoquent des signaux parasites, qui sont en partie également captés par les radios. C'est pourquoi des parasites de réception peuvent apparaître en cas de combinaison avec des appareils électroniques dans une unité d'installation ou à proximité immédiate (p. ex. ballasts). Procédez dès lors toujours à un contrôle de fonctionnement sur le site avant l'installation d'une telle combinaison. Les parasites peuvent être diminués par augmentation de la distance entre les appareils.

Vous pouvez installer les modules de la radio encastrée dans des boîtiers encastrés au choix l'un au-dessus de l'autre ou l'un à côté de l'autre:

1. Installer le module haut-parleur et tirer les lignes de raccordement du module haut-parleur dans le boîtier encastré du module radio.

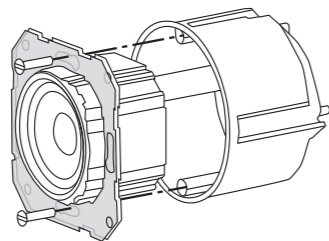
**ⓘ Joint d'anneau de support**

L'anneau de support du module haut-parleur est revêtu d'un film qui assure un découplage acoustique du module d'avec l'ouverture avant de passage du son.

Ce joint d'anneau de support ne doit **pas être enlevé** et, sauf les perçages de traversée des vis de fixation, ne doit **pas être endommagé**, sinon la reproduction des basses peut être perturbée.

2. Brancher la tension d'alimentation (230 V) aux bornes L/N du module radio.
3. Raccorder éventuellement la connexion de poste secondaire (1) (voir "Fonction de poste secondaire").
4. Raccorder les lignes de raccordement du haut-parleur au module radio (voir "Raccordement des haut-parleurs").
5. Monter le module radio dans la boîte encastrée.
6. Enlever le recouvrement de protection du module de haut-parleur.
7. Placer le cadre de finition et clipser la plaque du haut-parleur ainsi que l'élément de commande.

**ⓘ Première mise en service**

Lors du premier enclenchement, une initialisation automatique est exécutée:

- A l'écran apparaît **TIME YES** (l'heure est affichée.) ou **TIME NO** (l'heure n'est pas affichée.).
1. Pour modifier ce réglage, appuyer soit sur **+** (YES) ou sur **-** (NO).
  - Après 5 secondes, l'écran affiche **INIT** et une barre de progression.
  - La radio génère deux tonalités afin de déterminer le nombre de haut-parleurs.
  - Les deux plus fortes stations trouvées sont automatiquement affectées aux emplacements de mémoire 1 et 2.

**Raccordement des haut-parleurs**

A la radio encastrée RDS, on peut raccorder au choix un ou deux haut-parleurs:

Borne	Ligne de raccordement
+	rouge
-	noir

La longueur de ligne maximale entre les haut-parleurs et le module radio est de 20 m.

**Fonctionnement mono**

Si un seul haut-parleur est raccordé, le son est reproduit en monophonie.

Pour le raccordement d'un seul haut-parleur, on doit utiliser le **canal gauche (L+ / L-)**. L'impédance du haut-parleur ne peut pas être inférieure à 4 ohms.

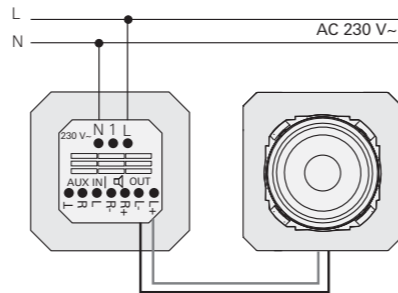
**Fonctionnement stéréo**

Lorsqu'on raccorde deux haut-parleurs à la radio encastrée, le signal radio correspondant est reproduit en stéréophonie.

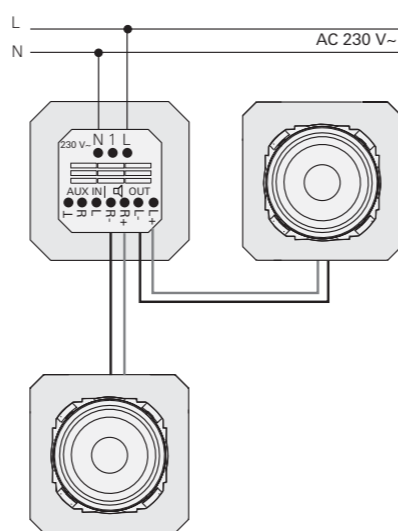
**ⓘ Ajouter un deuxième haut-parleur**

Si l'on raccorde ultérieurement un deuxième haut-parleur à la radio encastrée, on doit déclencher manuellement l'initialisation (voir "Initialisation manuelle").

**Fonction de poste secondaire**

La radio encastrée RDS dispose d'une connexion de poste secondaire. Via la connexion de poste secondaire, on peut allumer et éteindre la radio en même temps que l'éclairage d'ambiance, p. ex. avec un interrupteur ou un détecteur de mouvement. A cet effet, la phase de commutation de l'interrupteur est raccordée à la connexion de poste secondaire (1) de la radio.

**⚠ Utiliser la même phase**

On doit utiliser la même phase L pour la connexion de poste secondaire (1) et l'alimentation du module radio (L).

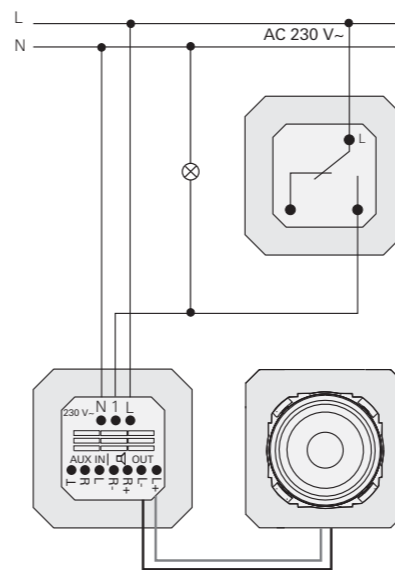

Si aucune phase permanente n'est présente dans le local, le raccordement de la radio encastrée peut en variante se faire via la phase commutée. Dans ce cas, la radio encastrée peut cependant uniquement fonctionner lorsque l'éclairage est enclenché.

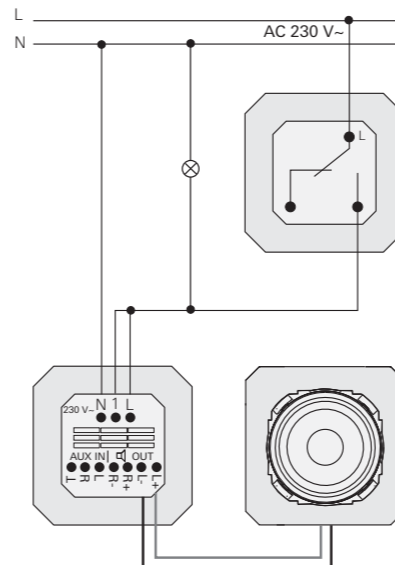
**Raccordement de l'entrée AUX**

La radio encastrée RDS dispose d'une entrée AUX, à laquelle on peut brancher des sources de musique externes, telles que p. ex. un lecteur MP3. A cet effet, on branche une prise Cinch supplémentaire aux bornes AUX IN de la radio encastrée RDS. La longueur de ligne maximale entre la prise Cinch et le module radio est de 3 m.

La source de musique externe est alors reliée à la radio encastrée RDS à l'aide d'un câble d'adaptateur (p. ex. cavalier Cinch) via la prise Cinch. A l'enclenchement de la source de musique externe, la radio encastrée RDS passe automatiquement au mode AUX et reproduit le signal de la source externe.

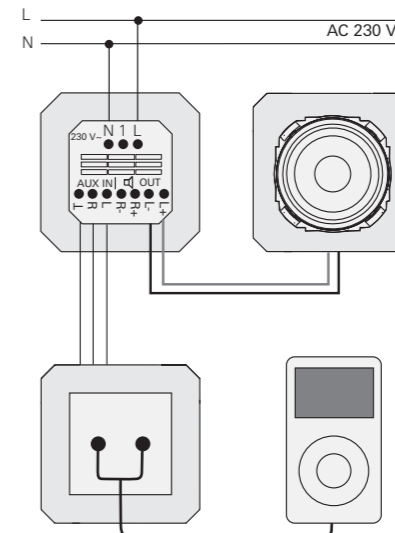
**Initialisation manuelle**

Lors de la première mise en service, la radio encastrée RDS exécute automatiquement une initialisation. Ce faisant, on détermine entre autres le nombre de haut-parleurs raccordés et on adapte l'antenne au site d'installation.

**ⓘ Indications concernant l'amélioration de la réception**

Dans de mauvaises conditions de réception, une prolongation à 75 cm de la ligne de haut-parleur de **gauche (L+ / L-)**, pour autant que les conditions d'installation le permettent, peut apporter une amélioration de la réception.

Une initialisation peut également être déclenchée manuellement. Ceci est nécessaire dans les cas suivants:

- La radio encastrée RDS a été montée à un nouvel emplacement.
- Un deuxième haut-parleur a été raccordé.
- L'affichage de l'heure doit être activé ou désactivé.

1. Afin de déclencher l'initialisation, appuyer simultanément sur les touches **>>** et **2** et les maintenir enfoncées pendant min. 5 secondes.

- ✓ A l'écran apparaît **TIME YES** (l'heure est affichée.) ou **TIME NO** (l'heure n'est pas affichée.).
- 2. Pour modifier ce réglage, appuyer soit sur **+** (YES) ou sur **-** (NO).
- ✓ Après 5 secondes, l'écran affiche **INIT** et une barre de progression.
- ✓ La radio génère deux tonalités afin de déterminer le nombre de haut-parleurs.
- ✓ Les deux plus fortes stations trouvées sont automatiquement affectées aux emplacements de mémoire 1 et 2.

**Caractéristiques techniques**

Tension de service:	AC 230 V
Plage de température:	- 5 °C à + 50 °C
Humidité de l'air:	25 à 90 %
Plage de fréquence:	87,5 à 107,9 MHz
Degré de protection:	IP 20
Bornes de raccordement	
Raccordement secteur:	bornes vissées 2,5 mm <sup>2</sup>
Haut-parleur/AUX:	bornes vissées 1,5 mm <sup>2</sup>
Haut-parleurs admissibles	
Impédance:	4 à 16 ohms
Impédance d'entrée de l'entrée AUX:	47 kohm
Longueurs de ligne maximales:	
Haut-parleur:	20 m
Raccordement AUX:	3 m

**Haut-parleur**

Impédance:	8 ohms
Puissance nominale:	4 W
Ligne de raccordement:	150 mm

**Garantie**

La garantie est octroyée dans le cadre des dispositions légales concernant le commerce spécialisé.

Veillez remettre ou envoyer les appareils défectueux port payé avec une description du défaut au vendeur compétent pour vous (commerce spécialisé/installateur/revendeur spécialisé en matériel électrique).

Ceux-ci transmettent les appareils au Gira Service Center.